



## Serviceplan

Volkswagen  
Deutschland



PANNENHILFE  
UND NOTRUF (24H)

0800/37 27 37 84 23  
ODER  
0800/FSCSERVICE

Serviceplan:  
Volkswagen  
Stand: 05.03.2015  
Deutsch: 05.2015  
Artikel-Nr.: 161.5D3.PKW.01  
Teile-Nr.: 3G0012701SC



3G0012701SC

# Fahrzeugdatenträger

1	WVWZZZ3C z	GE150128			
	3G5	48R			
2	PASSAT Var.	HLBMT			
	140 kW	TDI D6A			
3	DFC A	RBQ			
	LH5X	OH			
4	B0A U16 GOR H4X JOB DE5				
	1AT 1G0 2PK 5RQ 5SL TR1				
	3FU 3S1 8TB Q16 I8H 8GV				
	9VC 1ZA L15 OYH G02 7MM				

Abb. 1 1: Fahrzeug-Identifizierungsnummer; 2: Fahrzeugtyp, Motorleistung, Getriebe; 3: Motorkennbuchstabe, Getriekekennbuchstabe, Lacknummer, Innenausstattung; 4: Mehr-Ausstattungen, PR-Nummern.

Übergabe-Inspektion wurde durchgeführt am: 21.1.2016 Datum der Auslieferung/Erstzulassung: <sup>a)</sup>

<b>Volkswagen Zentrum Kiel</b> Königsweg 76 · 70 24114 Kiel Telefon (0431) 66 44 · 0 Telefax (0431) 66 44 · 208 info@vw-kiel www.vw-kiel.de	<b>Volkswagen Zentrum Kiel</b> Königsweg 76 · 70 24114 Kiel Telefon (0431) 66 44 · 0 Telefax (0431) 66 44 · 208 info@vw-kiel www.vw-kiel.de
Stempel des Volkswagen Partners	Stempel des Volkswagen Partners

a) Je nachdem, was zuerst eintritt.

# Der Volkswagen Service

## Für welche Fahrzeuge gilt dieser Serviceplan

Dieser Serviceplan ist für folgende Fahrzeuge gültig:

- CC
- Eos
- Golf
- Golf Cabriolet
- Golf GTD
- Golf GTE
- Golf GTI
- Golf Sportsvan
- Golf Variant
- Jetta
- Passat
- Passat GTE
- Passat Variant
- Passat Variant GTE
- Polo
- Scirocco
- Sharan
- The Beetle
- The Beetle Cabriolet
- Tiguan
- Touareg
- Touran
- up!

## Die Bedeutung des Serviceplans

Durch die im Umschlag eingeklebten Fahrzeugdaten Abb. 1 ist sichergestellt, dass Sie jederzeit die richtigen Volkswagen Original Teile® in Ihr Fahrzeug einbauen lassen können. Außerdem ist dadurch festgelegt, welche Service-Art für Ihr Fahrzeug in Frage kommt.

Im Serviceplan wird die **Erstzulassung oder das Auslieferungsdatum, die Übergabe-Inspektion**, und damit der Beginn der Gewährleistung für Ihr Fahrzeug bestätigt.

- Der Serviceplan sagt Ihnen, wann welcher Service durchgeführt werden muss. Da die durchzuführenden Serviceumfänge von Fahrzeug zu Fahrzeug variieren, können die fahrzeugindividuellen Tätigkeiten beim Fachbetrieb erfragt werden.
- Ihr Fachbetrieb dokumentiert im Serviceplan alle service-relevanten Arbeiten.

Damit Sie den Serviceplan immer zur Hand haben, wenn Sie ihn brauchen, sollte er im Bordbuch aufbewahrt werden.

Bitte denken Sie auch daran, den Serviceplan beim Verkauf des Fahrzeugs dem nächsten Besitzer mitzugeben.

**! WARNUNG**  
 Unzureichender oder kein Service und das Missachten der Service-Intervalle kann zum Liegenbleiben im Straßenverkehr, zu Unfällen sowie schweren Verletzungen führen.  
 • Service-Arbeiten beim Fachbetrieb durchführen lassen.  
 • Betriebsanleitung beachten.

**! HINWEIS**  
 Volkswagen ist nicht verantwortlich für Schäden am Fahrzeug, die aufgrund von minderwertigem Kraftstoff, falscher Ölart, unzureichendem Service oder mangelnder Teileverfügbarkeit entstehen.  
 • Regelmäßige Service-Arbeiten am Fahrzeug dienen nicht nur der Weiterhaltung des Fahrzeugs, sondern tragen auch zur Betriebs- und Verkehrssicherheit bei. Lassen Sie deshalb Service-Arbeiten gemäß den Vorgaben der Wartungstabelle durchführen. Ihr Fachbetrieb berät Sie gern.

**FSC**  
 Ihr persönliches Fahrparkmanagement.  
 www.fsc-fleetmanagement.de  
**Vossloh**  
 ... bei Erstzulassung  
 Gültig in Verbindung mit Fahrzeugschein!

**Service-Nachweis 2**

Ja / Nein, durchgeführt wurde:	Ja / Nein, Zusatzarbeiten – Wechsel von:
<input checked="" type="checkbox"/> Ölwechsel-Service	<input checked="" type="checkbox"/> AdBlue®
<input checked="" type="checkbox"/> Inspektion	<input checked="" type="checkbox"/> Bremsflüssigkeit
<input checked="" type="checkbox"/> mit Motorölwechsel	<input checked="" type="checkbox"/> Dieselmotorschwefel
<input checked="" type="checkbox"/> mit erweitertem Inspektionsumfang	<input checked="" type="checkbox"/> Getriebeöl: DSG®, ATF
<input checked="" type="checkbox"/> LongLife Motoröl verwendet	<input checked="" type="checkbox"/> Halbdexkupplung: Öl
<input checked="" type="checkbox"/> Korrosions- und Dichtheitsprüfung der Erdgasanlage	<input checked="" type="checkbox"/> Keilrippenriemen
<input checked="" type="checkbox"/> Prüfung der Scheinwerfer-Einstellung	<input checked="" type="checkbox"/> Luftfiltereinsatz
<input checked="" type="checkbox"/> Reparaturreparatur	<input checked="" type="checkbox"/> Reifenfüllflasche (Dichtmittel)
<input checked="" type="checkbox"/> Kundenwunsch (auch auf dem Auftrag vermerken)	<input checked="" type="checkbox"/> Staub- und Pollenfiltereinsatz
Service durchgeführt am: 16.7.17	<input type="checkbox"/> Zahnriemen
bei km-Stand: 60070	<input type="checkbox"/> Zündkerzen
Buchungsnummer: 65259	<input type="checkbox"/> .....
Service durchgeführt von: Schmidt & Hoffmann GmbH	<input type="checkbox"/> .....
Königsberg 76-78	LongLife Mobilitätsgarantie:
24114 Kiel	Volkswagen Zentrum Kiel
Telefon (0431) 66 44-288	Schmid & Hoffmann GmbH
Telefax (0431) 66 44-288	Königsberg 76-78
Info@vw-kiel.de	24114 Kiel
Stempel des Fachbetriebs	Telefon (0431) 66 44-0
	Telefax (0431) 66 44-288
	Info@vw-kiel.de
	www.vw-kiel.de

Ihre nächsten Service-Termine	Zusatzarbeiten
Service-Ereignis	am (Datum): .....
Nächstes Service-Intervall-Anzeige	oder
bei (km-Stand): .....	bei (km-Stand): .....

**Dokumentation der Karosserieprüfung**

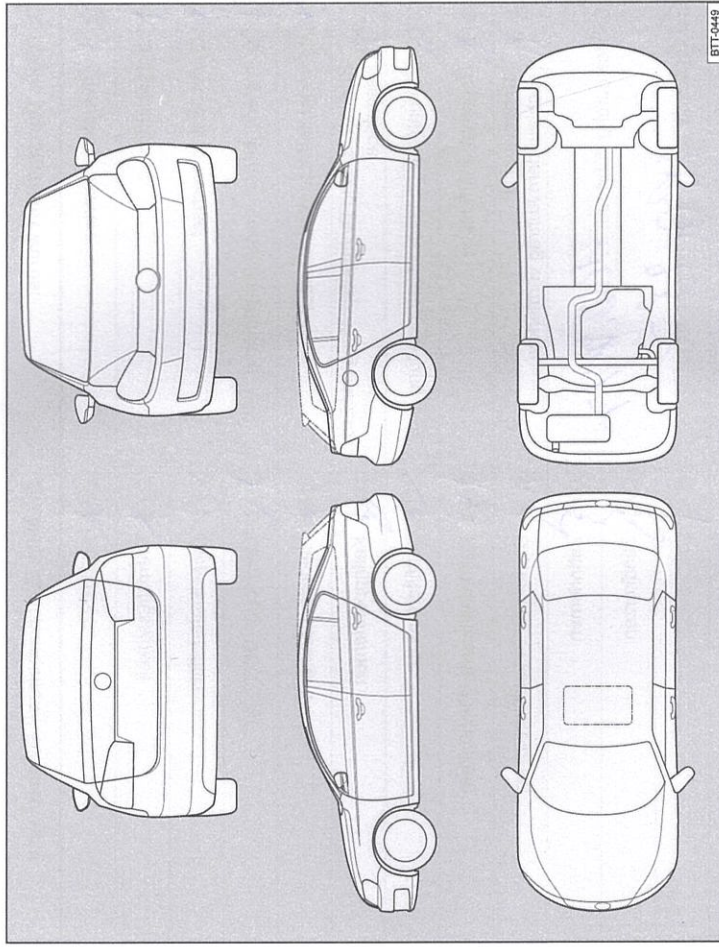

**Abb. 4** Prinzipdarstellung. Gilt für alle Fahrzeuge und Karosserieformen.

Ihr Fachbetrieb markiert in Abb. 4 beschädigte Teile durch folgende Symbole:

- Kratzer
- Beule/Delle
- Korrosion
- Steinschlag

Mängel festgestellt?	Ja: <input type="checkbox"/>	Nein: <input checked="" type="checkbox"/>
Beschreibung der Mängel:		
Volkswagen Zentrum Kiel Schmidt & Hoffmann GmbH Königsberg 76-78 24114 Kiel Telefon (0431) 66 44-0 Telefax (0431) 66 44-288 Info@vw-kiel.de www.vw-kiel.de Betriebsstempel des Fachbetriebs		

930012701SC

Dokumentation der Karosserieprüfung



Abb. 5 Prinzipdarstellung. Gilt für alle Fahrzeuge und Karosserietypen.

Ihr Fachbetrieb markiert in Abb. 5 beschädigte Teile durch folgende Symbole:

- ✕ Kratzer
- Beule/Delle
- Korrosion
- △ Steinschlag

**Mängel festgestellt?** Ja:  Nein:

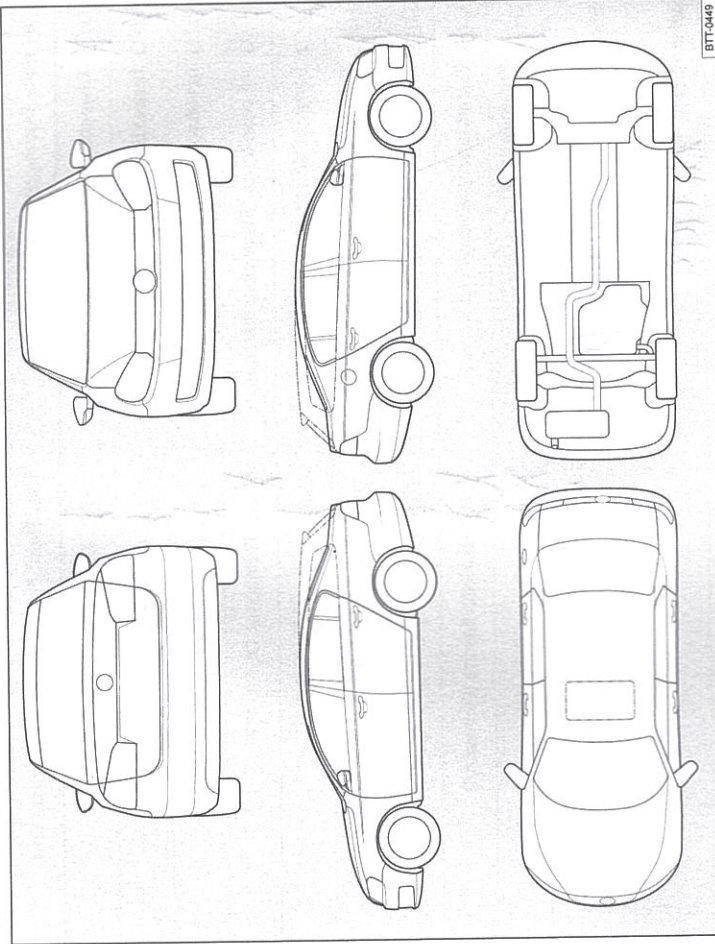
Beschreibung der Mängel:

---



---



---



---

**Volkswagen Zentrum Kiel**  
**Schmidt & Hoffmann GmbH**  
 Königsweg 76-78  
 24114 Kiel  
 Telefon (0431) 66 44 - 0  
 Telefax (0431) 66 44 - 288  
 info@vw-kiel.de  
 www.vw-kiel.de  
 Betriebsnummer 123 46051  
 Stempel des Fachbetriebs

Service-Nachweis 3

Ja / Nein. Durchgeführt wurde:	Ja / Nein. Zusatzarbeiten – Wechsel von:
<input checked="" type="checkbox"/> Ölwechsel-Service	<input checked="" type="checkbox"/> AdBlue®
<input checked="" type="checkbox"/> Inspektion	<input checked="" type="checkbox"/> Bremsflüssigkeit
<input checked="" type="checkbox"/> mit Motorölwechsel	<input checked="" type="checkbox"/> Dieselmotorschwefel
<input checked="" type="checkbox"/> mit erweitertem Inspektionsumfang	<input checked="" type="checkbox"/> Getriebeöl: DSG®, ATF
<input checked="" type="checkbox"/> LongLife Motoröl verwendet	<input checked="" type="checkbox"/> Haldekupplung: Öl
<input checked="" type="checkbox"/> Korrosions- und Dichtheitsprüfung der Erdgasanlage	<input checked="" type="checkbox"/> Keilrippenriemen
<input checked="" type="checkbox"/> Prüfung der Scheinwerfer-Einstellung	<input checked="" type="checkbox"/> Luftfiltereinsatz
<input checked="" type="checkbox"/> Reparaturempfehlung	<input checked="" type="checkbox"/> Reifenfüllflasche (Dichtmittel)
<input checked="" type="checkbox"/> Kundenwunsch (auch auf dem Auftrag vermerken)	<input checked="" type="checkbox"/> Staub- und Pollenfiltereinsatz
Service durchgeführt am: 26.2.17	<input checked="" type="checkbox"/> Zahnriemen
bei km-Stand: 87987	<input checked="" type="checkbox"/> Zündkerzen
Rechnungsnummer: 572567	<input type="checkbox"/> .....
<b>Schmidt &amp; Hoffmann GmbH</b>	<b>Volkswagen Zentrum Kiel</b>
<b>Schmidt &amp; Hoffmann GmbH</b>	<b>Schmidt &amp; Hoffmann GmbH</b>
Königsweg 76-78	Königsweg 76-78
24114 Kiel	24114 Kiel
Telefon (0431) 66 44 - 0	Telefon (0431) 66 44 - 0
Telefax (0431) 66 44 - 288	Telefax (0431) 66 44 - 288
Stempel des Fachbetriebs	Stempel des Volkswagen Partners
www.vw-kiel.de	www.vw-kiel.de
Betriebsnummer 123-46051	Betriebsnummer 123-46051
<b>Service-Ereignis</b>	<b>Zusatzarbeiten</b>
Nach Service-Intervall-Anzeige	.....
oder	am (Datum): .....
am (Datum): .....	oder
oder	bei (km-Stand): .....
bei (km-Stand): .....	

6G00127015C

Service-Nachweis 4

Ja / Nein. Durchgeführt wurde:	Ja / Nein. Zusatzarbeiten – Wechsel von:
<input checked="" type="checkbox"/> Ölwechsel-Service	<input checked="" type="checkbox"/> AdBlue®
<input checked="" type="checkbox"/> Inspektion	<input checked="" type="checkbox"/> Bremsflüssigkeit
<input checked="" type="checkbox"/> mit Motorölwechsel	<input checked="" type="checkbox"/> Dieselmotortofffilter
<input checked="" type="checkbox"/> mit erweitertem Inspektionsumfang	<input checked="" type="checkbox"/> Getriebeöl: DSG®, ATF
<input checked="" type="checkbox"/> LongLife Motoröl verwendet	<input checked="" type="checkbox"/> Haldekkupplung: Öl
<input checked="" type="checkbox"/> Korrosions- und Dichtheitsprüfung der Erdgasanlage	<input checked="" type="checkbox"/> Keilrippenriemen
<input checked="" type="checkbox"/> Prüfung der Scheinwerfer-Einstellung	<input checked="" type="checkbox"/> Luftfiltereinsatz
<input checked="" type="checkbox"/> Reparaturempfehlung	<input checked="" type="checkbox"/> Reifenfüllflasche (Dichtmittel)
<input checked="" type="checkbox"/> Kundenwunsch (auch auf dem Auftrag vermerken)	<input checked="" type="checkbox"/> 1 Staub- und Pollenfiltereinsatz
Service durchgeführt am: <b>09.05.18</b>	<input checked="" type="checkbox"/> Zahnriemen
bei km-Stand: <b>16695</b>	<input checked="" type="checkbox"/> Zündkerzen
Rechnungsnummer:	<input type="checkbox"/> .....
Service-Ereignis: <b>Volkswagen-Zentrum Kiel</b>	<input type="checkbox"/> .....
<b>Schmidt &amp; Hoffmann GmbH</b>	<b>VollLife Mobilitätsgarantie:</b>
Königsweg 76-78	<b>Schmidt &amp; Hoffmann GmbH</b>
24114 Kiel	Königsweg 76-78
Telefon (0431) 66 44 0	24114 Kiel
Telefax (0431) 66 44 288	Telefon (0431) 66 44 0
Stempel des Fachbetriebs	Telefax (0431) 66 44 288
www.vw-kiel.de	Stempel des Volkswagen-Partners
Ihre nächsten Service-Termine	www.vw-kiel.de
Service-Ereignis	Zusatzarbeiten
nach Service-Intervall-Anzeige	.....
am (Datum): <b>09.05.18</b>	am (Datum): .....
oder	oder
bei (km-Stand): <b>16695</b>	bei (km-Stand): .....

Dokumentation der Karosserieprüfung



Abb. 6 Prinzipdarstellung. Gilt für alle Fahrzeuge und Karosserieformen.

Ihr Fachbetrieb markiert in Abb. 6 beschädigte Teile durch folgende Symbole:

- ✖ Kratzer
- Beule/Delle
- Korrosion
- △ Steinschlag

Mängel festgestellt?	Ja: <input type="checkbox"/>	Nein: <input type="checkbox"/>
Beschreibung der Mängel:		
Stempel des Fachbetriebs		

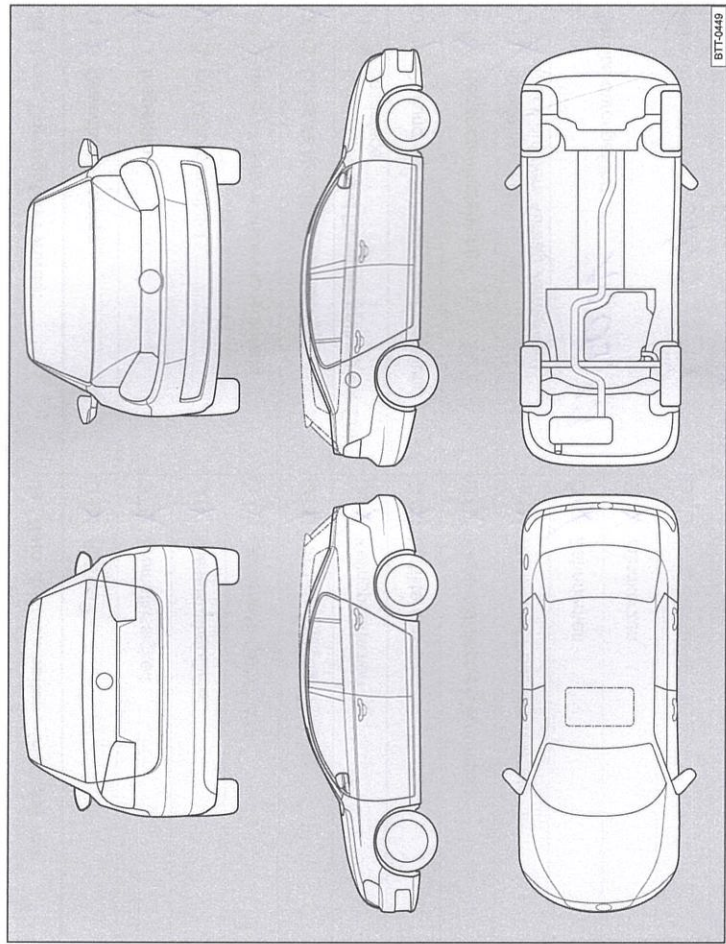
G0012701SC