



Serviceplan

Volkswagen
Deutschland

Serviceplan:
Volkswagen
Stand: 04.08.2014
Deutsch: 11.2014
Artikel-Nr.: 153.5D3.PKW.01
Teile-Nr.: 3G0012701SB



3G0012701SB

4.09/2014



Fahrzeugdatenträger

1	<input type="checkbox"/>	WVWZZZAUZFP579011	CRLB
	<input type="checkbox"/>	BA5 36X	
2	<input type="checkbox"/>	BA536X VARIANT 2,0 CLBM 110KW	
	<input type="checkbox"/>	PGT LA7W TW FTDI M6F CRLB	
3	<input type="checkbox"/>	X0A B0A V50 G0K HH7 J2D DN4 -	
	<input type="checkbox"/>	- 1AT 1G2 2PH 1NL 5RQ 5SL TR1	
	<input type="checkbox"/>	OBM 3S2 3U2 QI6 I8G 8GU 8ZH	
	<input type="checkbox"/>	IKE 1ZE - G07 7MM	
	<input type="checkbox"/>	OY1 4UP 4X4 4R4 4K3 N2Z 5TX	
4	<input type="checkbox"/>	8RM 2JB E6C 0AE OBM 2UA	2G5
	<input type="checkbox"/>	1JA L06 OYE	
	<input type="checkbox"/>		
	<input type="checkbox"/>		
	<input type="checkbox"/>		
	<input type="checkbox"/>		

Abb. 1 1: Fahrzeug-Identifizierungsnummer; 2: Fahrzeugtyp, Motorleistung, Getriebe; 3: Motorkennbuchstabe, Getriebekennbuchstabe, Lacknummer, Innenausstattung; 4: Mehr-Ausstattungen, PR-Nummern.

Übergabe-Inspektion wurde durchgeführt am: 23.02.15

Datum der Auslieferung/Erstzulassung: 24.02.15

142-21246 34
 Autohaus Brass Vertriebs
 GmbH & Co.KG
 Dietsenbach
 Tel.: 06074 / 801-0
 Fax: 06074 / 801-137

142-21246 34
 Autohaus Brass Vertriebs
 GmbH & Co.KG
 Dietsenbach
 Tel.: 06074 / 801-0
 Fax: 06074 / 801-137

Stempel des Volkswagen Partners

Der Volkswagen Service

Für welche Fahrzeuge gilt dieser Serviceplan

Dieser Serviceplan ist für folgende Fahrzeuge gültig:

- CC
- Golf Sportsvan
- Eos
- Golf Variant
- Golf
- Jetta
- Golf Cabriolet
- Passat
- Golf GTD
- Passat Variant
- Golf GTE
- Polo
- Golf GTI
- Scirocco
- Sharan
- The Beetle
- The Beetle Cabriolet
- Tiguan
- Touareg
- Touran
- up!

Die Bedeutung des Serviceplans

Durch die im Umschlag eingeklebten Fahrzeugdaten Abb. 1 ist sichergestellt, dass Sie jederzeit die richtigen Volkswagen Original Teile® in Ihr Fahrzeug einbauen lassen können. Außerdem ist dadurch festgelegt, welche Service-Art für Ihr Fahrzeug in Frage kommt.

Im Serviceplan wird die **Erstzulassung oder das Auslieferungsdatum, die Übergabe-Inspektion**, und damit der Beginn der Gewährleistung für Ihr Fahrzeug bestätigt.

Der Serviceplan sagt Ihnen, wann welcher Service durchgeführt werden muss. Da die durchzuführenden Serviceumfänge von Fahrzeug zu Fahrzeug variieren, können die fahrzeugindividuellen Tätigkeiten beim Fachbetrieb erfragt werden. Ihr Fachbetrieb dokumentiert im Serviceplan alle service-relevanten Arbeiten.

Damit Sie den Serviceplan immer zur Hand haben, wenn Sie ihn brauchen, sollte er im Bordbuch aufbewahrt werden.

Bitte denken Sie auch daran, den Serviceplan beim Verkauf des Fahrzeugs dem nächsten Besitzer mitzugeben.

! WARNUNG

Unzureichender oder kein Service und das Missachten der Service-Intervalle kann zum Liegenbleiben im Straßenverkehr, zu Unfällen sowie schweren Verletzungen führen.

- Service-Arbeiten beim Fachbetrieb durchführen lassen.
- Betriebsanleitung beachten.

! HINWEIS

Volkswagen ist nicht verantwortlich für Schäden am Fahrzeug, die aufgrund von minderwertigem Kraftstoff, falscher Ölart, unzureichendem Service oder mangelnder Teileverfügbarkeit entstehen.

Regelmäßige Service-Arbeiten am Fahrzeug dienen nicht nur der Werterhaltung des Fahrzeugs, sondern tragen auch zur Betriebs- und Verkehrssicherheit bei. Lassen Sie deshalb Service-Arbeiten gemäß den Vorgaben der Wartungstabellen durchführen. Ihr Fachbetrieb berät Sie gern.



Service-Nachweis 2

Ja / Nein. Durchgeführt wurde:	Ja / Nein. Zusatzarbeiten – Wechsel von:
<input type="checkbox"/> Ölwechsel-Service	<input type="checkbox"/> AdBlue®
<input checked="" type="checkbox"/> Inspektion	<input type="checkbox"/> Bremsflüssigkeit
<input checked="" type="checkbox"/> mit Motorölwechsel	<input type="checkbox"/> Dieselmotorkraftstofffilter
<input checked="" type="checkbox"/> mit erweitertem Inspektionsumfang	<input type="checkbox"/> Getriebeöl: DSG®, ATF
<input checked="" type="checkbox"/> LongLife Motoröl verwendet	<input type="checkbox"/> Haldekkupplung: Öl
<input type="checkbox"/> Korrosions- und Dichtheitsprüfung der Erdgasanlage	<input type="checkbox"/> Keilrippenriemen
<input checked="" type="checkbox"/> Prüfung der Scheinwerfer-Einstellung	<input type="checkbox"/> Luftfiltereinsatz
<input type="checkbox"/> Reparaturempfehlung	<input type="checkbox"/> Reifenfüllflasche (Dichtmittel)
<input checked="" type="checkbox"/> Kundenwunsch (auch auf dem Auftrag vermerken)	<input checked="" type="checkbox"/> Staub- und Pollenfiltereinsatz
Service durchgeführt am: 03.11.2016	<input type="checkbox"/> Zahnriemen
bei km-Stand: 58075	<input type="checkbox"/> Zündkerzen
Rechnungsnummer: 60825	<input type="checkbox"/>
Service durchgeführt von Autohaus Ilgen GmbH	<input type="checkbox"/>
Autohaus Ilgen GmbH	Autohaus Ilgen GmbH
Volkswagen Partner	Volkswagen Partner
Zwönitzer Str. 106	Zwönitzer Str. 106
09366 Stollberg	09366 Stollberg
Telefon +49 37296 - 725 0	Telefon +49 37296 - 725 0
Telefax +49 37296 - 725 - 50	Telefax +49 37296 - 725 - 50
info@autohaus-ilgen.de	info@autohaus-ilgen.de
Stempel des Fachbetriebs	Stempel des Volkswagen Partners
Betriebsnummer 150-79057	Betriebsnummer 150-79057

Ihre nächsten Service-Termine	Zusatzarbeiten
<input checked="" type="checkbox"/> nach Service-Intervall-Anzeige	Haupt- / ASGS-Untersuchung
oder	
am (Datum):	am (Datum): 02.12.2016
oder	oder
bei (km-Stand):	bei (km-Stand):

Dokumentation der Karosserieprüfung



Abb. 4 Prinzipdarstellung. Gilt für alle Fahrzeuge und Karosserieformen.

Ihr Fachbetrieb markiert in Abb. 4 beschädigte Teile durch folgende Symbole:

- Kratzer
- Beule/Delle
- Korrosion
- Steinschlag

Mängel festgestellt?	Ja: <input type="checkbox"/>	Nein: <input checked="" type="checkbox"/>
Beschreibung der Mängel:		
Autohaus Ilgen GmbH Volkswagen Partner Zwönitzer Str. 106 09366 Stollberg Telefon +49 37296 - 725 0 Telefax +49 37296 - 725 - 50 info@autohaus-ilgen.de Betriebsnummer 150-79057		

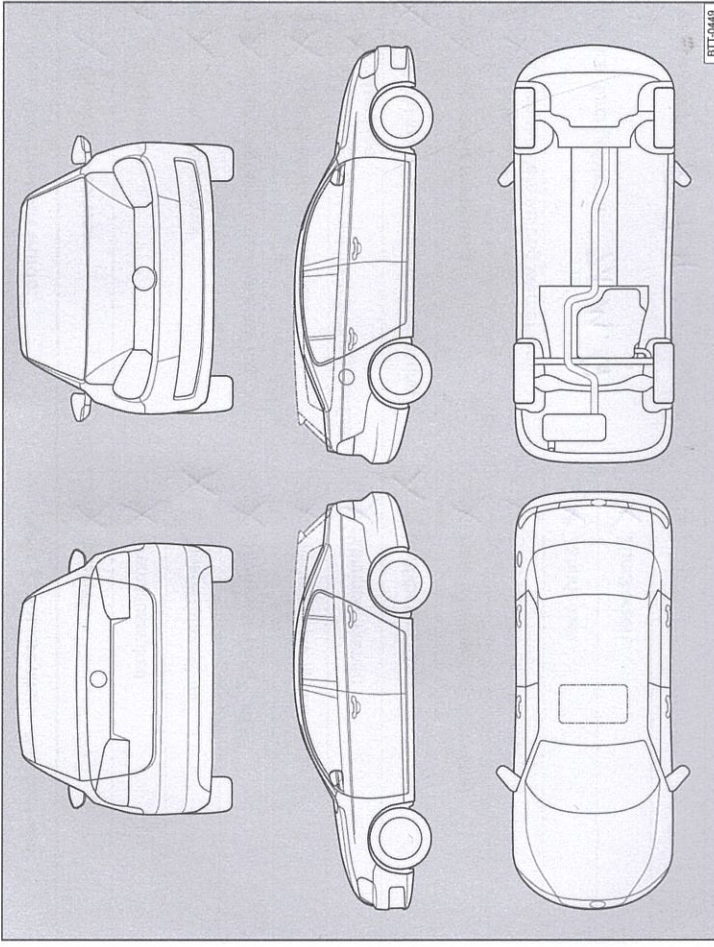
3G0012701SB

Service-Nachweis 4

Ja / Nein. Durchgeführt wurde:	Ja / Nein. Zusatzarbeiten – Wechsel von:
<input checked="" type="checkbox"/> Ölwechsel-Service	<input checked="" type="checkbox"/> AdBlue®
<input checked="" type="checkbox"/> Inspektion	<input checked="" type="checkbox"/> Bremsflüssigkeit
<input checked="" type="checkbox"/> mit Motorölwechsel	<input checked="" type="checkbox"/> Dieselmotorkraftstofffilter
<input checked="" type="checkbox"/> mit erweitertem Inspektionsumfang	<input checked="" type="checkbox"/> Getriebeöl: DSG®, ATF
<input checked="" type="checkbox"/> LongLife Motoröl verwendet	<input checked="" type="checkbox"/> Haldekupplung: Öl
<input checked="" type="checkbox"/> Korrosions- und Dichtheitsprüfung der Erdgasanlage	<input checked="" type="checkbox"/> Keilrippenriemen
<input checked="" type="checkbox"/> Prüfung der Scheinwerfer-Einstellung	<input checked="" type="checkbox"/> Luftfiltereinsatz
<input checked="" type="checkbox"/> Reparaturrempfehlung	<input checked="" type="checkbox"/> Reifenfüllflasche (Dichtmittel)
<input checked="" type="checkbox"/> Kundenwunsch (auch auf dem Auftrag vermerken)	<input checked="" type="checkbox"/> Staub- und Pollenfiltereinsatz
Service durchgeführt am: 22.02.18	<input checked="" type="checkbox"/> Zahnriemen
bei km-Stand: 85.071	<input checked="" type="checkbox"/> Zündkerzen
Rechnungsnummer:	<input type="checkbox"/> <input type="checkbox"/>
Service durchgeführt von: Autohaus Hilgen GmbH	LangLife Mobilitätsgarantie
Volkswagen Partner	Volkswagen Partner
Zwönitzer Str. 106	Zwönitzer Str. 106
09366 Stollberg	09366 Stollberg
Telefon +49 37296 - 725 0	Telefon +49 37296 - 725 0
Telefax +49 37296 - 725 - 50	Telefax +49 37296 - 725 - 50
Info@Autohaus-Hilgen.de	Info@Autohaus-Hilgen.de
Stempel des Fachbetriebs:	Stempel des Volkswagen Partners
Betriebsnummer 153 79057	Betriebsnummer 153 79057
Ihre nächsten Service-Termine	Zusatzarbeiten
<input checked="" type="checkbox"/> nach Service-Intervall-Anzeige
oder	am (Datum):
am (Datum): 02.11.18	oder
oder	bei (km-Stand):
bei (km-Stand): 143.000	

6G0012701SB

Dokumentation der Karosserieprüfung



Abb. 6 Prinzipdarstellung. Gilt für alle Fahrzeuge und Karosserieformen.

Ihr Fachbetrieb markiert in Abb. 6 beschädigte Teile durch folgende Symbole:

- ✘ Kratzer
- Beule/Delle
- Korrosion
- △ Steinschlag

Mängel festgestellt?	Ja: <input type="checkbox"/>	Nein: <input type="checkbox"/>
Beschreibung der Mängel:	<div style="border: 1px solid black; height: 100px; width: 100%;"></div>	
Stempel des Fachbetriebs		

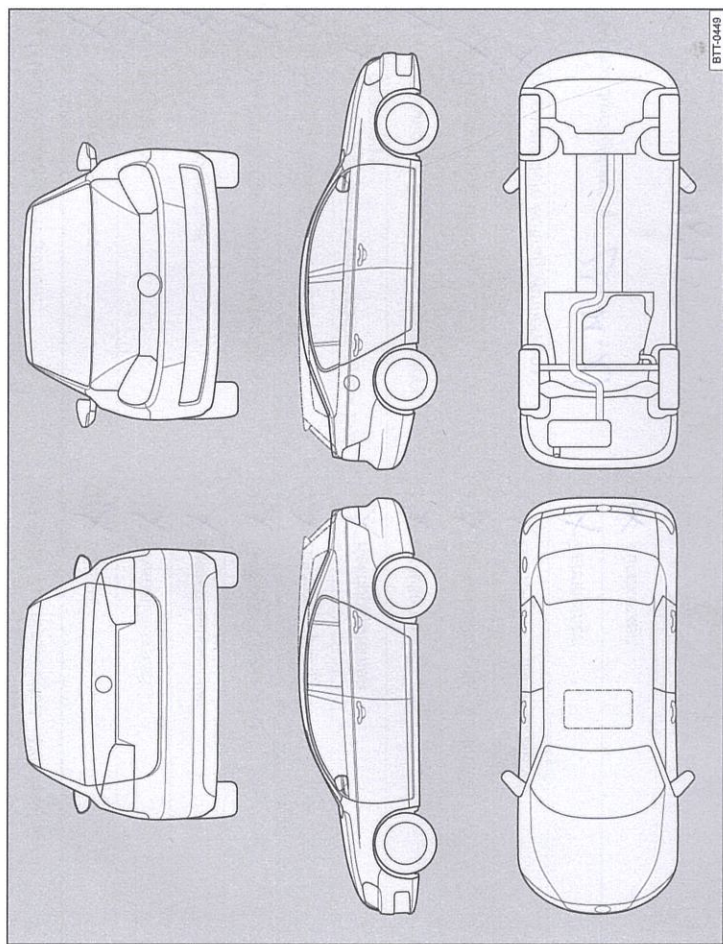