



## Serviceplan

CC, Eos, Golf, Golf Cabriolet, Golf GTD, Golf GTI, Golf Plus, Passat, Passat Variant, Polo, Scirocco, Sharan, Tiguan, Touareg, up!, Golf Variant, Beetle, The Beetle Cabriolet, Jetta

Serviceplan:  
CC, Eos, Golf, Golf Cabriolet, Golf GTD, Golf GTI, Golf Plus, Passat, Passat Variant, Polo, Scirocco,  
Sharan, Tiguan, Touareg, up!, Golf Variant, Beetle, The Beetle Cabriolet, Jetta  
Stand: 06.08.2013  
Deutsch: 11.2013  
Artikel-Nr.: 142.5D3.PKW.01



1425D3PKW01



# Fahrzeugdatenträger

1	FAHRZG.-IDENT.-NR. VEHICLE-IDENT.-NO.	2803 21-4-5765 181 75
	TYP/TYPE	WVWZZZ3C z BE173903
2		365 35Y
		PASSAT Var. CLBMT
3	MOTORKB./GETR. KB. ENG. CODE/TRANS. CODE	103 KW D6F
	LACKNR./INNENAUSST. PAINT NO./INTERIOR	CFF B PPY 00
	M.-AUSST./OPTIONS	LK7X-----
4		BOA C9V Q1A H01 JBB D91
		1AT 10B RZB BRG SBL TL4
		3S1 BTC Q16 BAY BOV
		BRM IZM L09 OVD 007 7MJ

Abb. 1 1: Fahrzeug-Identifizierungsnummer; 2: Fahrzeugtyp, Motorleistung, Getriebe, 3: Motorlebensbuchstabe, Getriebekennbuchstabe, Lacknummer, Innenausrüstung; 4: Mehr-Ausstattungen, PKW-Nummern.

Übergabe-Inspektion wurde durchgeführt am: **23. Juni 2014**

**Volkswagen AG**  
EMDEN  
Fahrzeug-vorbereitung

Stempel des Volkswagen Partners

Datum der Auslieferung/Erstzulassung<sup>1)</sup>

Stempel des Volkswagen Partners

# Der Volkswagen Service

## Die Bedeutung des Serviceplans

Durch die im Umschlag eingeklebten Fahrzeugdaten Abb. 1 ist sichergestellt, dass Sie jederzeit die richtigen Volkswagen Original Teile® in Ihr Fahrzeug einbauen lassen können. Außerdem ist dadurch festgelegt, welche Service-Art für Ihr Fahrzeug in Frage kommt.

- Im Serviceplan wird die **Erstzulassung oder das Auslieferungsdatum**, die **Übergabe-Inspektion**, und damit der Beginn der Gewährleistung für Ihr Fahrzeug bestätigt.
- Der Serviceplan sagt Ihnen, wann welcher Service durchgeführt werden muss. Da die durchzuführenden Tätigkeiten von Fahrzeug zu Fahrzeug variieren, können die fahrzeugindividuellen Tätigkeiten beim Fachbetrieb erfragt werden.
- Ihr Fachbetrieb dokumentiert im Serviceplan alle service-relevanten Arbeiten.

Damit Sie den Serviceplan immer zur Hand haben, wenn Sie ihn brauchen, sollte er im Bordbuch aufbewahrt werden.

Bitte denken Sie auch daran, den Serviceplan beim Verkauf des Fahrzeugs dem nächsten Besitzer mitzugeben.

### ⚠️ WARNUNG

Unzureichender oder kein Service und das Missachten der Service-Intervalle kann zum Liegenbleiben im Straßenverkehr, zu Unfällen sowie schweren Verletzungen führen.

- Service-Arbeiten beim Fachbetrieb durchführen lassen.
- Betriebsanleitung beachten.

### ℹ️ HINWEIS

Volkswagen ist nicht verantwortlich für Schäden am Fahrzeug, die aufgrund von minderwertigem Kraftstoff, falscher Ölart, unzureichendem Service oder mangelnder Teileverfügbarkeit entstehen.



Regelmäßige Service-Arbeiten am Fahrzeug dienen nicht nur der Werterhaltung des Fahrzeugs, sondern tragen auch zur Betriebs- und Verkehrssicherheit bei. Lassen Sie deshalb Service-Arbeiten gemäß den Vorgaben der Wartungstabellen durchführen. Ihr Fachbetrieb berät Sie gern.



### Service-Nachweis 1

Ja / Nein. Durchgeführt wurde:	Ja / Nein. Wechsel von:
<input checked="" type="checkbox"/> Ölwechsel-Service	<input checked="" type="checkbox"/> AdBlue®
<input checked="" type="checkbox"/> Inspektion	<input checked="" type="checkbox"/> Bremsflüssigkeit
<input checked="" type="checkbox"/> mit Motorölwechsel	<input checked="" type="checkbox"/> Dieselmotorschwefel
<input checked="" type="checkbox"/> mit erweitertem Inspektionsumfang	<input checked="" type="checkbox"/> Gasfilter
<input checked="" type="checkbox"/> LongLife Motoröl verwendet	<input checked="" type="checkbox"/> Getriebeöl: DSG®, ATF
<input checked="" type="checkbox"/> Karosserieprüfung	<input checked="" type="checkbox"/> Haldekupplung: Öl
<input checked="" type="checkbox"/> Reparaturempfehlung	<input checked="" type="checkbox"/> Luftfiltereinsatz
<input checked="" type="checkbox"/> Kundenwunsch (auch auf dem Auftrag vermerken)	<input checked="" type="checkbox"/> Reifenfüllflasche (Dichtmittel)
Service durchgeführt am: <b>29.06.15</b>	<input type="checkbox"/> Staub- und Pollenfiltereinsatz
bei km-Stand: <b>30043 km</b>	<input type="checkbox"/> Zahnriemen
Rechnungsnummer: <b>44.9208</b>	<input type="checkbox"/> Zündkerzen
Service durchgeführt von:	<input type="checkbox"/> .....
<b>Bleeker</b> <b>28. JUNI 2015</b>	Long-Life-Mobilitätsgarantie:
<b>Max Moritz</b> <b>123/33120</b> <b>26723 Emden</b>	<b>Max Moritz</b> <b>123/33120</b> <b>26723 Emden</b>
Stempel des Fachbetriebs	Stempel des Volkswagen Partners

<b>Ihr nächster Service-Termin</b>	
<input type="checkbox"/> nach Service-Intervall-Anzeige	Welcher Service/Zusatzumfang ist als nächster erforderlich?
oder	.....
am (Datum): .....	am (Datum): .....
oder	oder
bei (km-Stand): .....	bei (km-Stand): .....

### Dokumentation der Karosserieprüfung



Abb. 3 Prinzipdarstellung. Gilt für alle Fahrzeuge und Karosserieformen.

Ihr Fachbetrieb markiert in Abb. 3 beschädigte Teile durch folgende Symbole:

- Kratzer
- Beule/Delle
- Korrosion
- Steinschlag

Mängel festgestellt?	Ja: <input type="checkbox"/>	Nein: <input type="checkbox"/>
Beschreibung der Mängel:		
Stempel des Fachbetriebs		

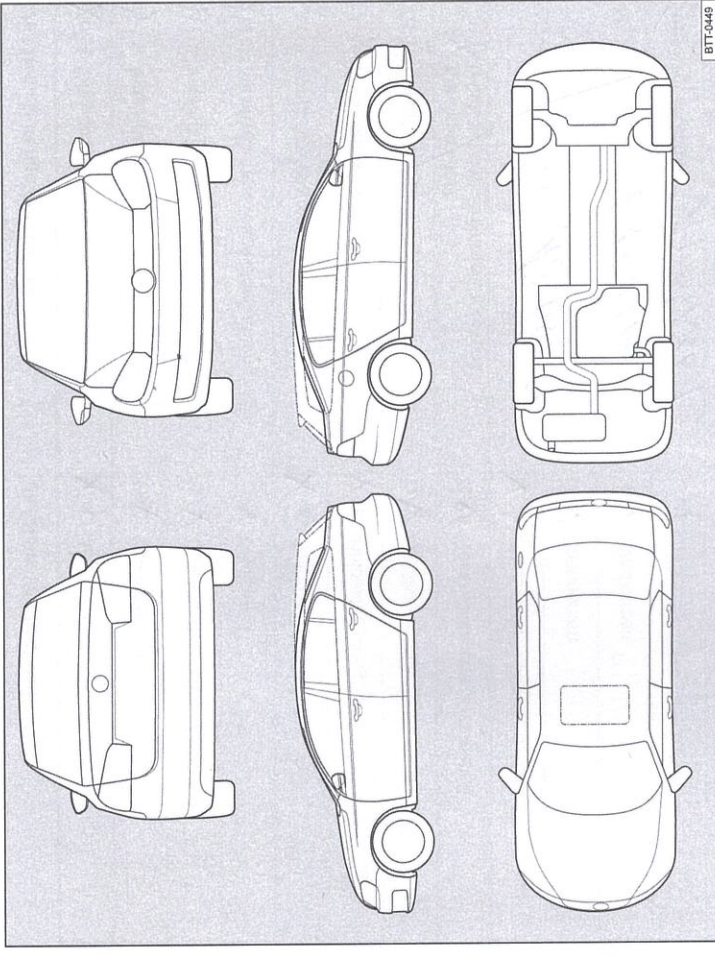
142.5D3.PKW/01

**Service-Nachweis 2**

Ja / Nein. Durchgeführt wurde:	Ja / Nein. Wechsel von:
<input checked="" type="checkbox"/> Ölwechsel-Service	<input checked="" type="checkbox"/> AdBlue®
<input checked="" type="checkbox"/> Inspektion	<input checked="" type="checkbox"/> Bremsflüssigkeit
<input checked="" type="checkbox"/> mit Motorölwechsel	<input checked="" type="checkbox"/> Dieselmotorschwanzventil
<input checked="" type="checkbox"/> mit erweitertem Inspektionsumfang	<input checked="" type="checkbox"/> Gasfilter
<input checked="" type="checkbox"/> LongLife Motoröl verwendet	<input checked="" type="checkbox"/> Getriebeöl: DSG®, ATF
<input checked="" type="checkbox"/> Karosserieprüfung	<input checked="" type="checkbox"/> Haldekupplung: Öl
<input checked="" type="checkbox"/> Reparaturempfehlung	<input checked="" type="checkbox"/> Luftfiltereinsatz
<input checked="" type="checkbox"/> Kundenwunsch (auch auf dem Auftrag vermerken)	<input checked="" type="checkbox"/> Reifenfüllflasche (Dichtmittel)
Service durchgeführt am: <b>13.05.16</b>	<input checked="" type="checkbox"/> Staub- und Pollenfiltereinsatz
bei km-Stand: <b>61411km</b>	<input checked="" type="checkbox"/> Zahnriemen
Rechnungsnummer: <b>AK 7361</b>	<input checked="" type="checkbox"/> Zündkerzen
Service durchgeführt von: <b>Bleeker</b>	<input checked="" type="checkbox"/> .....
<b>Max Moritz</b> 123/33120 26723 Emden	LongLife Mobilitätsgarantie: <b>Max Moritz</b> 123/33120 26723 Emden <b>13. MAI 2016</b>
Stempel des Fachbetriebs	Stempel des Volkswagen Partners

**Ihr nächster Service-Termin**

nach Service-Intervall-Anzeige

oder

am (Datum): .....

oder

bei (km-Stand): .....

Welcher Service/Zusatzumfang ist als nächster erforderlich?

.....

am (Datum): .....

oder

bei (km-Stand): .....

**Dokumentation der Karosserieprüfung**

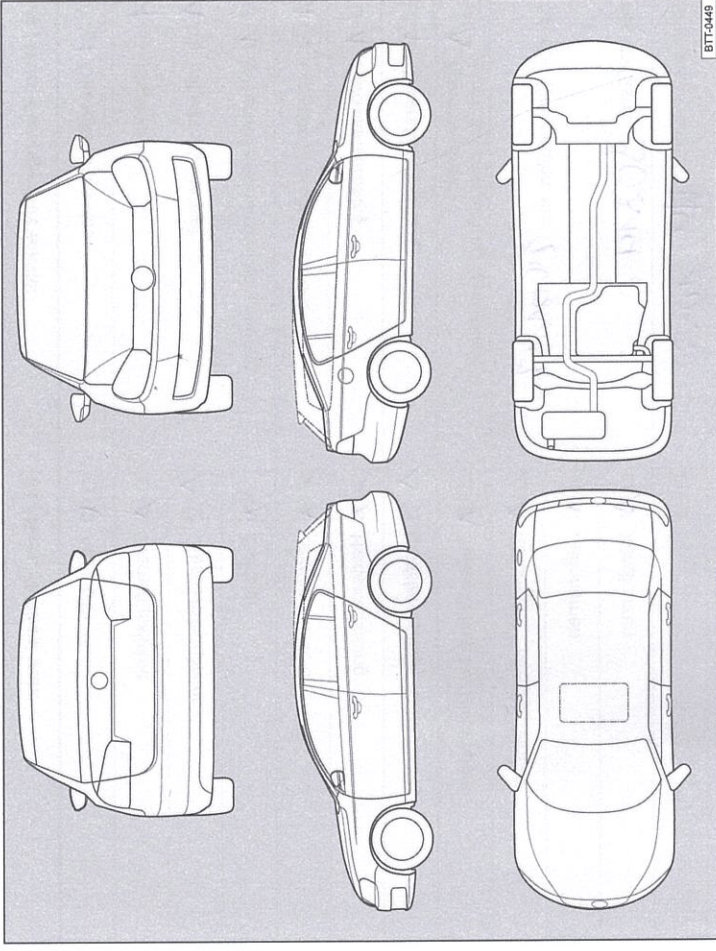



**Abb. 4** Prinzipdarstellung. Gilt für alle Fahrzeuge und Karosserieformen.

Ihr Fachbetrieb markiert in Abb. 4 beschädigte Teile durch folgende Symbole:

Kratzer     Beule/Delle     Korrosion     Steinschlag

Mängel festgestellt?	Ja: <input type="checkbox"/>	Nein: <input type="checkbox"/>
Beschreibung der Mängel:		
Stempel des Fachbetriebs		

**Service-Nachweis 3**

Ja / Nein. Durchgeführt wurde:	Ja / Nein. Wechsel von:
<input checked="" type="checkbox"/> / <input type="checkbox"/> Ölwechsel-Service	<input type="checkbox"/> / <input checked="" type="checkbox"/> AdBlue®
<input checked="" type="checkbox"/> / <input type="checkbox"/> Inspektion	<input type="checkbox"/> / <input checked="" type="checkbox"/> Bremsflüssigkeit
<input checked="" type="checkbox"/> / <input type="checkbox"/> mit Motorölwechsel	<input checked="" type="checkbox"/> / <input type="checkbox"/> Dieselmotorenfilter
<input checked="" type="checkbox"/> / <input type="checkbox"/> mit erweitertem Inspektionsumfang	<input type="checkbox"/> / <input checked="" type="checkbox"/> Gasfilter
<input checked="" type="checkbox"/> / <input type="checkbox"/> LongLife Motoröl verwendet	<input type="checkbox"/> / <input checked="" type="checkbox"/> Getriebeöl: DSC®, ATF
<input checked="" type="checkbox"/> / <input type="checkbox"/> Karosserieprüfung	<input type="checkbox"/> / <input checked="" type="checkbox"/> Haldekupplung: Öl
<input checked="" type="checkbox"/> / <input type="checkbox"/> Reparaturempfehlung	<input checked="" type="checkbox"/> / <input type="checkbox"/> Luftfiltereinsatz
<input checked="" type="checkbox"/> / <input type="checkbox"/> Kundenwunsch (auch auf dem Auftrag vermerken)	<input type="checkbox"/> / <input checked="" type="checkbox"/> Reifenfüllflasche (Dichtmittel)
Service durchgeführt am: <b>24.01.17</b>	<input type="checkbox"/> / <input checked="" type="checkbox"/> Staub- und Pollenfiltereinsatz
bei km-Stand: <b>90314</b>	<input type="checkbox"/> / <input checked="" type="checkbox"/> Zahnriemen
Rechnungsnummer: <b>1052</b>	<input type="checkbox"/> / <input checked="" type="checkbox"/> Zündkerzen
Service durchgeführt von: <b>MC</b>	<input type="checkbox"/> / <input type="checkbox"/> .....
	LongLife-Mobilitätsgarantie:
	
Stempel des Fachbetriebs: <b>MAX MORITZ Ostriesland GmbH 26723 Emden</b>	Stempel des Volkswagen Partners: <b>MAX MORITZ Ostriesland GmbH 123/33120</b>

Ihr nächster Service-Termin

nach Service-Intervall-Anzeige  
 oder  
 am (Datum): .....  
 oder  
 bei (km-Stand): .....

Welcher Service/Zusatzumfang ist als nächster erforderlich?  
 .....  
 am (Datum): .....  
 oder  
 bei (km-Stand): .....

**Dokumentation der Karosserieprüfung**



Abb. 5 Prinzipdarstellung. Gilt für alle Fahrzeuge und Karosserieformen.

Ihr Fachbetrieb markiert in Abb. 5 beschädigte Teile durch folgende Symbole:

✕ Kratzer      ○ Beule/Delle      □ Korrosion      Δ Steinschlag

Mängel festgestellt?	Ja: <input type="checkbox"/>	Nein: <input type="checkbox"/>
Beschreibung der Mängel:		
Stempel des Fachbetriebs		

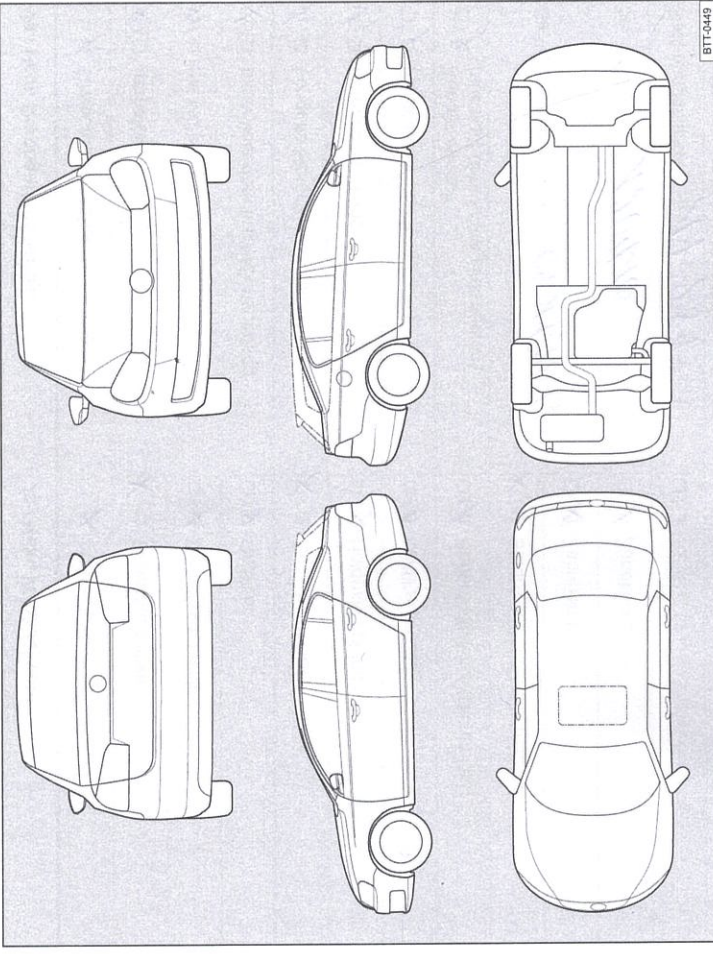
142.5D3.PKW.01

**Service-Nachweis 4**

Ja / Nein. Durchgeführt wurde:	Ja / Nein. Wechsel von:
<input checked="" type="checkbox"/> Ölwechsel-Service	<input checked="" type="checkbox"/> AdBlue®
<input checked="" type="checkbox"/> Inspektion	<input type="checkbox"/> Bremsflüssigkeit
<input checked="" type="checkbox"/> mit Motorölwechsel	<input checked="" type="checkbox"/> Dieselmotorkraftstofffilter
<input checked="" type="checkbox"/> mit erweitertem Inspektionsumfang	<input checked="" type="checkbox"/> Gasfilter
<input checked="" type="checkbox"/> LongLife Motoröl verwendet	<input checked="" type="checkbox"/> Getriebeöl: DSG®, ATF
<input checked="" type="checkbox"/> Karosserieprüfung	<input type="checkbox"/> Haldekupplung: Öl
<input checked="" type="checkbox"/> Reparaturempfehlung	<input checked="" type="checkbox"/> Luftfiltersatz
Kundenwunsch (auch auf dem Auftrag vermerken)	<input type="checkbox"/> Reifenfüllflasche (Dichtmittel)
Service durchgeführt am: <i>09.11.2017</i>	<input checked="" type="checkbox"/> Staub- und Pollenfiltersatz
bei km-Stand: <i>120410</i>	<input checked="" type="checkbox"/> Zahnriemen
Rechnungsnummer: <i>17 289</i>	<input checked="" type="checkbox"/> Zündkerzen
Service durchgeführt von:	<input type="checkbox"/> .....
	LongLife Mobilitätsgarantie:
Stempel des Fachbetriebs	
	Stempel des Volkswagen Partners

<b>Ihr nächster Service-Termin</b>	
<input type="checkbox"/> nach Service-Intervall-Anzeige	Welcher Service/Zusatzumfang ist als nächster erforderlich?
oder	.....
am (Datum): .....	am (Datum): .....
oder	oder
bei (km-Stand): .....	bei (km-Stand): .....

**Dokumentation der Karosserieprüfung**

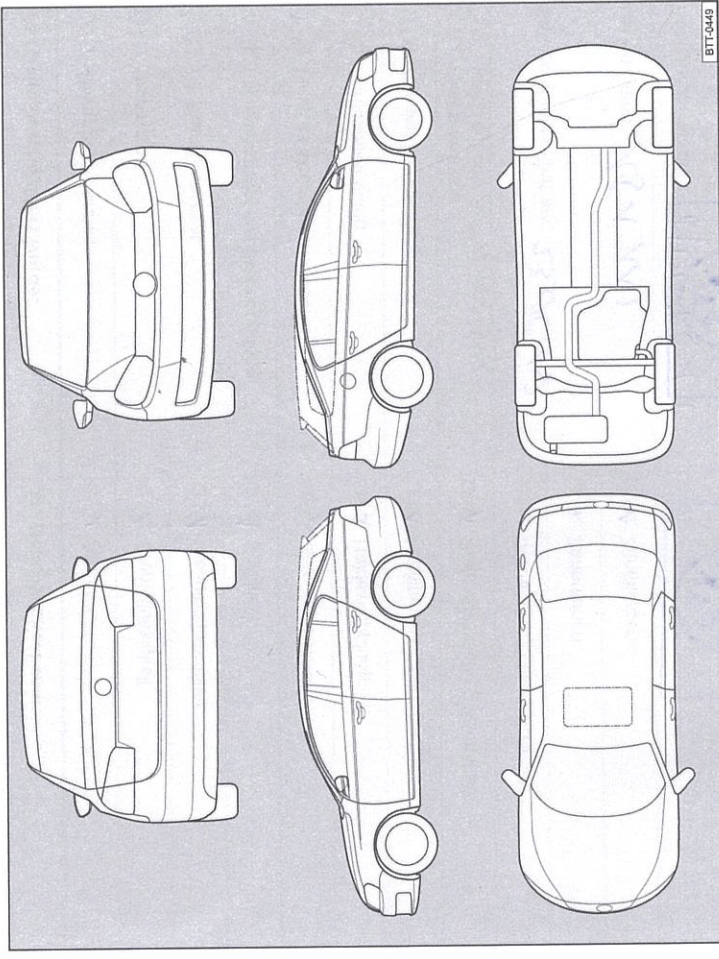

**Abb. 6** Prinzipdarstellung. Gilt für alle Fahrzeuge und Karosserieformen.



Ihr Fachbetrieb markiert in Abb. 6 beschädigte Teile durch folgende Symbole:

- x** Kratzer
- Beule/Delle
- Korrosion
- Steinerschlag

<b>Mängel festgestellt?</b>	Ja: <input type="checkbox"/>	Nein: <input type="checkbox"/>
Beschreibung der Mängel:		
Stempel des Fachbetriebs		

142.5D3.PKW.01

**Service-Nachweis 5**

Ja / Nein. Durchgeführt wurde:	Ja / Nein. Wechsel von:
<input checked="" type="checkbox"/> Ölwechsel-Service	<input checked="" type="checkbox"/> AdBlue®
<input checked="" type="checkbox"/> Inspektion	<input checked="" type="checkbox"/> Bremsflüssigkeit
<input checked="" type="checkbox"/> mit Motorölwechsel	<input checked="" type="checkbox"/> Dieselmotorschwefel
<input checked="" type="checkbox"/> mit erweitertem Inspektionsumfang	<input checked="" type="checkbox"/> Gasfilter
<input checked="" type="checkbox"/> LongLife Motoröl verwendet	<input checked="" type="checkbox"/> Getriebeöl: DSG®, ATF
<input checked="" type="checkbox"/> Karosserieprüfung	<input checked="" type="checkbox"/> Haldekupplung: Öl
<input checked="" type="checkbox"/> Reparaturempfehlung	<input checked="" type="checkbox"/> Luftfiltereinsatz
<input checked="" type="checkbox"/> Kundenwunsch (auch auf dem Auftrag vermerken)	<input checked="" type="checkbox"/> Reifenfüllflasche (Dichtmittel)
Service durchgeführt am: <b>23.05.18</b>	<input checked="" type="checkbox"/> Staub- und Pollenfiltereinsatz
bei km-Stand: <b>151112</b>	<input checked="" type="checkbox"/> Zahnriemen
Rechnungsnummer:	<input checked="" type="checkbox"/> Zündkerzen
Service durchgeführt von:	
	
Stempel des Fachbetriebs	Stempel des Volkswagen Partners

**Ihr nächster Service-Termin**

nach Service-Intervall-Anzeige  
 oder  
 am (Datum): .....  
 oder  
 bei (km-Stand): .....

Welcher Service/Zusatzumfang ist als nächster erforderlich?  
 .....  
 am (Datum): .....  
 oder  
 bei (km-Stand): .....

**Dokumentation der Karosserieprüfung**

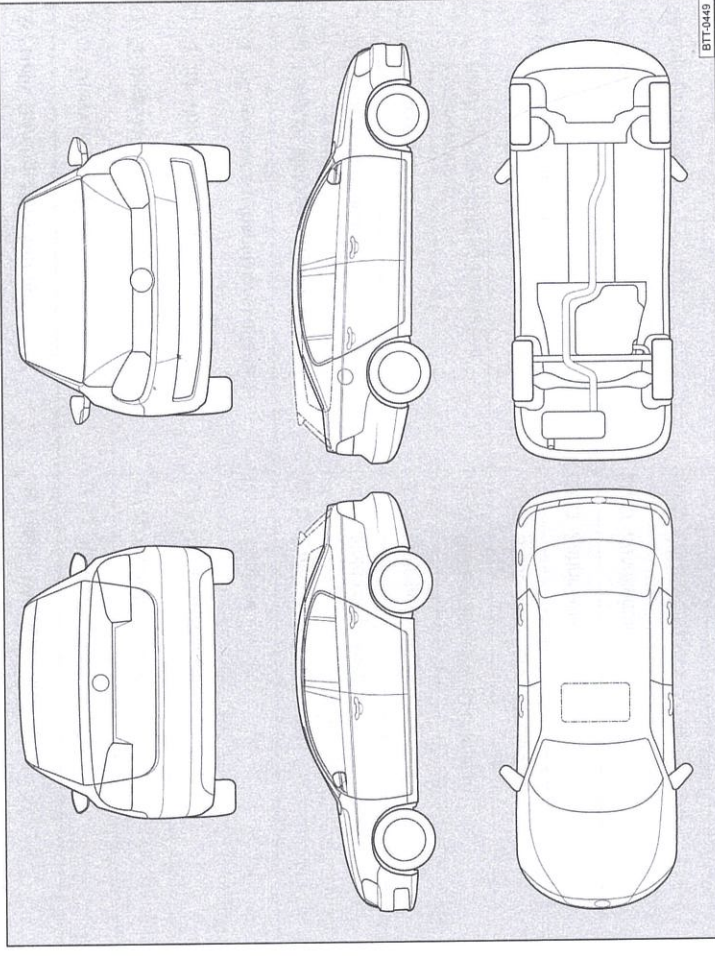

**Abb. 7** Prinzipdarstellung. Gilt für alle Fahrzeuge und Karosserieformen.

Ihr Fachbetrieb markiert in Abb. 7 beschädigte Teile durch folgende Symbole:

- ✘ Kratzer
- Beule/Delle
- Korrosion
- △ Steinschlag

Mängel festgestellt?	Ja: <input type="checkbox"/>	Nein: <input type="checkbox"/>
Beschreibung der Mängel:		
Stempel des Fachbetriebs		

142.5D3.PKW.01